

Schaltschema

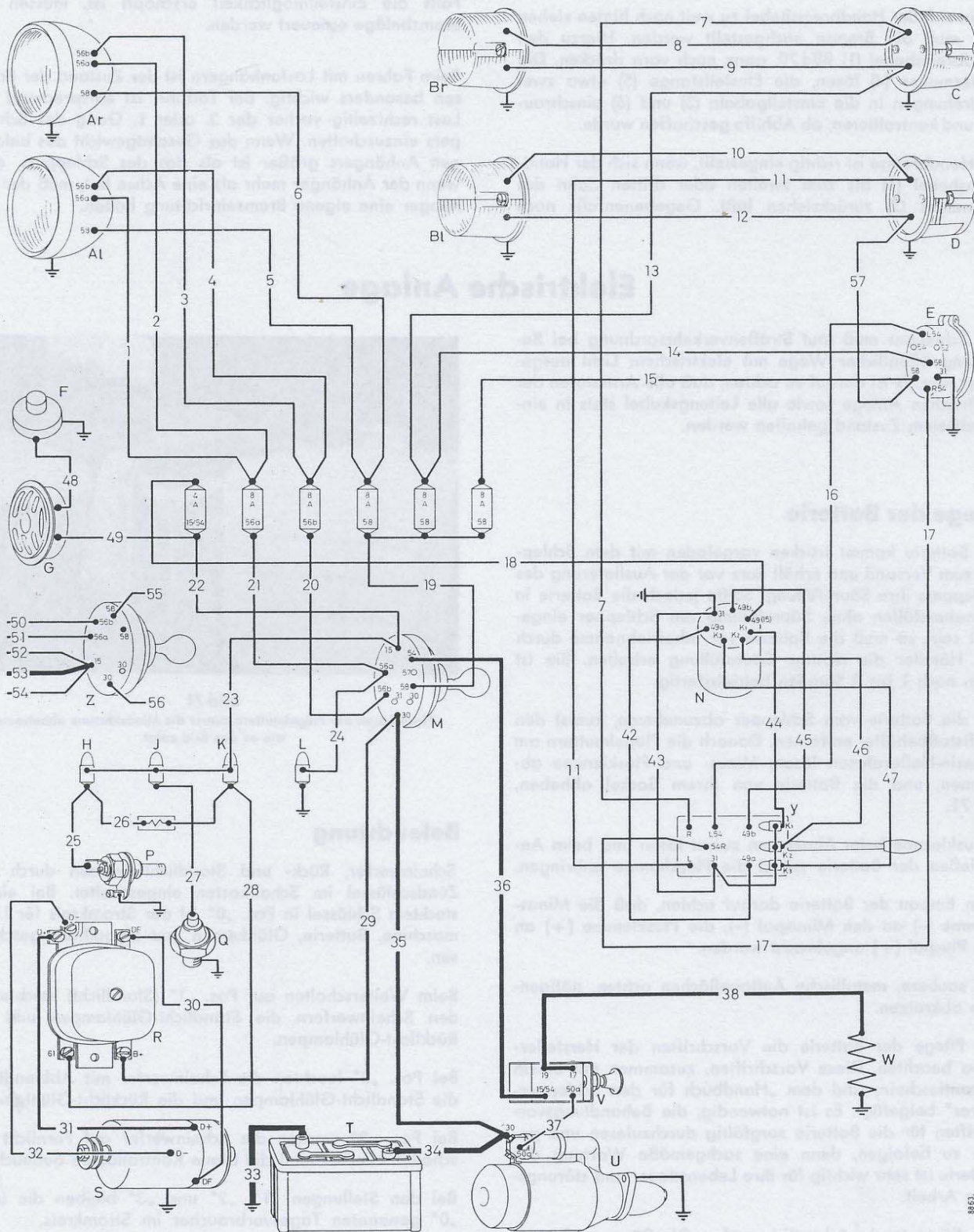

Ar = Scheinwerfer, rechts
Al = Scheinwerfer, links
Br = Blink- und Begrenzungsleuchte, vorn rechts
Bl = Blink- und Begrenzungsleuchte, vorn links
C = Blink- und Schlußleuchte, hinten rechts
D = Blink-, Schluß- und Kennzeichenleuchte, hinten links
E = Steckdose
F = Signalknopf
G = Signalhorn
H = Kontrollampe für Kühlwassertemperatur
J = Öldruckkontrollampe
K = Ladekontrollampe
L = Fernlichtkontrollampe

M = Schaltkasten (Kostal)
N = Blinkgeber
P = Temperaturschalter für Kühlwasser
Q = Öldruckschalter
R = Spannungsregler
S = Lichtmaschine
T = Batterie
U = Anlasser
V = Glühlanlaßschalter
W = Stabglühkerzen
Y = Blinkschalter
Z = Schaltkasten (Bosch)

- | | | |
|---|--|---|
| 1 weiß, 1 mm ²
vom linken Scheinwerfer 56a zur Sicherung 56a | 20 gelb, 1,5 mm ²
vom Schaltkasten 56b zur Sicherung 56b | 42 grau-schwarz, 1,5 mm ²
vom Blinkschalter 49a zum Blinkgeber 49a |
| 2 weiß, 1 mm ²
vom rechten Scheinwerfer 56a zur Sicherung 56a | 21 weiß, 1,5 mm ²
vom Schaltkasten 56a zur Sicherung 56a | 43 schwarz, 1,5 mm ²
vom Blinkschalter 31 zum Blinkgeber 31 |
| 3 gelb, 1 mm ²
vom rechten Scheinwerfer 56b zur Sicherung 56b | 22 schwarz, 1,5 mm ²
vom Schaltkasten 15 zur Sicherung 15/54 | 44 hellblau-weiß, 0,75 mm ²
vom Blinkschalter K1 zum Blinkgeber K1 |
| 4 gelb, 1 mm ²
vom linken Scheinwerfer 56b zur Sicherung 56b | 23 grün, 0,75 mm ²
vom Schaltkasten 15 zur Lade-, Öldruck- und Kühlwasserkontrollampe | 45 grau-grün, 1,5 mm ²
vom Blinkschalter 49b zum Blinkgeber 49b |
| 5 grau-schwarz, 0,75 mm ²
vom linken Scheinwerfer 58 zur Sicherung 58 | 24 rot, 1 mm ²
vom Schaltkasten 56a zur Fernlichtkontrollampe | 46 hellblau-gelb, 0,75 mm ²
vom Blinkschalter K2 zum Blinkgeber K2 |
| 6 grau-rot, 0,75 mm ²
vom rechten Scheinwerfer 58 zur Sicherung 58 | 25 grün, 1,5 mm ²
vom Temperaturschalter zur Kühlwasserkontrollampe | 47 hellblau-schwarz, 0,75 mm ²
vom Blinkschalter K3 zum Blinkgeber K3 |
| 7 grün-rot, 1,5 mm ²
vom Blinkschalter R zur Blinkleuchte, rechts hinten | 26 schwarz, 1 mm ² (mit Widerstand)
von der Kühlwasserkontrollampe zur Ladekontrollampe | 48 braun, 1,5 mm ²
vom Signalknopf zum Signalhorn |
| 8 schwarz-grün, 1,5 mm ²
von Blinkleuchte, rechts hinten, zur Blinkleuchte, rechts vorn | 27 blau-grün, 0,5 mm ²
vom Öldruckschalter zur Öldruckkontrollampe | 49 schwarz-gelb, 1,5 mm ²
vom Signalhorn zur 4-Ampere-Sicherung |
| 9 grau-rot, 1,5 mm ²
von Schlußleuchte, rechts hinten, zur Begrenzungsleuchte, rechts vorn | 28 blau, 1 mm ²
vom Spannungsregler 61 zur Ladekontrollampe | 50 gelb, 1,5 mm ²
vom Schaltkasten 56b zur Sicherung 56b |
| 10 schwarz-weiß, 1,5 mm ²
von Blinkleuchte, links hinten, zur Blinkleuchte, links vorn | 29 rot, 2,5 mm ²
vom Spannungsregler B + zum Schaltkasten 30 | 51 weiß, 1,5 mm ²
vom Schaltkasten 56a zur Sicherung 56a |
| 11 grün-schwarz, 1,5 mm ²
vom Blinkschalter L zur Blinkleuchte, links hinten | 30 rot-grün, 1,5 mm ²
von der Lichtmaschine DF zum Spannungsregler DF | 52 grün, 0,75 mm ²
vom Schaltkasten 15 zur Lade-, Öldruck-Kühlwasserkontrollampe |
| 12 grau-rot, 1,5 mm ²
von Schluß- und Kennzeichenleuchte, links hinten, zur Begrenzungsleuchte, links vorn | 31 rot, 2,5 mm ²
von der Lichtmaschine D + zum Spannungsregler D + | 53 schwarz, 6 mm ²
vom Schaltkasten 15 zum Glühlanlaßschalter 15/54 |
| 13 grau-rot, 1,5 mm ²
von der Schlußleuchte, rechts hinten, zur Sicherung 58 | 32 braun, 1,5 mm ²
von der Lichtmaschine D - zum Spannungsregler D - | 54 schwarz, 1,5 mm ²
vom Schaltkasten 15 zur Sicherung 15/54 |
| 14 grau-rot, 1,5 mm ²
von der Steckdose 58 zur Sicherung 58 | 33 Masseband vom Minuspol der Batterie zur Masse | 55 grau, 1 mm ²
vom Schaltkasten 58 zur Sicherung 58 |
| 15 grau-schwarz, 1,5 mm ²
von der Steckdose 58 zur Sicherung 58 | 34 35 mm ²
von der Batterie zum Anlasser | 56 rot, 6 mm ²
vom Schaltkasten 30 zum Anlasser 30 |
| 16 schwarz-rot, 1,5 mm ²
von der Steckdose L 54 zum Blinkschalter L 54 | 35 rot, 6 mm ²
vom Anlasser 30 zum Schaltkasten 30 | 57 grau-schwarz, 1,5 mm ²
von Steckdose 58 zur Schluß- und Kennzeichenleuchte, links |
| 17 schwarz-gelb, 1,5 mm ²
von der Steckdose R 54 zum Blinkschalter R 54 | 36 schwarz, 6 mm ²
vom Glühlanlaßschalter 15/54 zum Schaltkasten 54 | |
| 18 schwarz-weiß-grün, 1,5 mm ²
vom Blinkgeber 49 (15) zur 4-Ampere-Sicherung | 37 schwarz, 1 mm ²
vom Anlasser 50a zum Glühlanlaßschalter 50a | |
| 19 grau, 1 mm ²
vom Schaltkasten (Kostal) 58 zur Sicherung 58 | 38 schwarz, 6 mm ²
vom Glühlanlaßschalter 19 zu den Stabglühkerzen | |