

INTERNATIONAL 955, 1055, 1255, 1455 „XL“ Tractoren

Technische gegevens:

	955 XL	955 XLA	1055 XL	1055 XLA	1255 XLA	1455 XLA
max. vermogen kW/pk	66/90	66/90	74/100	74/100	92/125	107/145
type motor	D 358	D 358	D 358	D 358	DT 358	DT 402
nom. toerental	2200	2200	2200	2200	2200	2200
aantal cylinders	6	6	6	6	6	6
boring/slag	98.4/ 128.5	98.4/ 128.5	98.4/ 128.5	98.4/ 128.5	98.4/ 128.5	100/ 139.7
inhoud cm ³	5867	5867	5867	5867	5867	6586
max. koppel Nm bij toerental	334/ 1400	334/ 1400	377/ 1400	377/ 1400	456/ 1600	529/ 1600
% koppel stijging	17	17	17	17	14	14
inhoud brandstoftank	140	140	140	140	200	200
transmissie standaard	16+8 A	16+8 A	16+8 A	16+8 A	20+9	20+9
naar keuze	16+8 B	16+8 B	16+8 B	16+8 B		
aftakas	540+1000		540+1000		540/1000	
vermogen a. d. aftakas pk bij 540/1000 o.p.m.	83.3	83.3	90.2	90.2	121.2	137
hefvermogen kN	42.4	42.4	42.4	42.4	58.4	58.4
met hulpcilinder (extra)	51.3	51.3	51.3	51.3		
categorie	II	II	II	II	II/III	II/III
besturing	Hydrostatische besturing					
gewicht kg	4210	4670	4290	4750	5710	5980
lengte m	4.19	4.26	4.19	4.28	4.74	4.74
hoogte m	2.75	2.75	2.77	2.77	2.94	2.94
breedte m	2.31	2.31	2.31	2.31	2.41	2.41
wielbasis m	2.63	2.59	2.63	2.59	2.80	2.80
bodem-vrijheid vooras mm	539	436	539	457	470	470
voorbanden 2 wielaandrijving	7.50 x 20		7.50 x 20			
4 wielaandrijving	14.9 x 24		12.4 x 28		14.9 x 28	
achterbanden standaard	16.9 R 38		18.4 R 38		20.8 R 38	20.8 R 38
naar keuze					18.4 R 38	
draaicirkel met wielrem	8.80	9.34	8.80	9.34	9.80	9.80
zonder wielrem	10.20	10.64	10.20	10.64	11.20	11.20

International tractoren voorzien van XL Control Center.

In standaarduitvoering uitgerust met:

Voorspatborden
Basisgewicht 180 kg met duwhaak
Wagentrekhak
Zwaaiende ondertrekhak met kipperknop, zwaar model
Hydrostatische besturing
2 Ruime toegangsdeuren
Vlakke vloer
Hangende pedalen
Zonwerend veiligheidsglas
Integraal ruitenwaser
2 Dubbelwerkende regelventielen met 4 posities en snelkoppelingen
Hydraulische aanhangwagenrem
4 Halogeen werkampen
(rechts voor en achter vanuit kabine verstelbaar)
2 Buitenspiegels
1 Binnenspiegel
Luxe zeer comfortabele tractorstoel
Overhangende spatborden met verbreding
Snelkoppelingen op de hefarmen.

Maten, gewichten en afbeeldingen zijn bij benadering gegeven. International Harvester volgt nauwkeurig de technische vooruitgang. Daarom behoudt zij zich het recht voor tussentijdse wijzigingen in constructie en uitvoering aan te brengen.

Snelheden (km/uur) 1055 XL op banden 18.4 R 38

Akkergroep	16+8 A	of	16+8 B
1.	2.3		1.9
2.	3.2		2.6
3.	4.9		4.0
4.	7.4		6.1

Weggroep		
1.	8.9	7.3
2.	12.3	10.0
3.	19.0	15.6
4.	29.8	23.6

Achteruit Groep		
1.	3.4	2.8
2.	4.7	3.8
3.	7.3	6.0
4.	11.0	9.0

Snelheden (km/uur) 1255 en 1455 XL op banden 20.8 R 38

Akkergroep	Weggroep	Achteruitgroep
1.	2.7	3.3
2.	4.2	5.2
3.	6.6	8.2
4.	10.0	12.4
5.	15.6	19.3
6.	23.7	29.4

Met super-kruipgang		
1.	1.1	1.7
2.	1.7	2.7
3.	3.3	4.1
4.	5.1	6.3

Boeke-Heesters

Boeke-Heesters bv, Industrieweg 9, Amersfoort, telefoon (033) 30434.

INTERNATIONAL HARVESTER
INTERNATIONAL HARVESTER COMPANY M. B. H.
NEUSS / RHINE, GERMANY

GER 62-K/NL



INTERNATIONAL „CONTROL CENTER“ TRACTOREN.

Wellink Landbouwmecanica B.V.
Maddosweg 11 - Postbus 29
7140 AA GROENLO — Tel. 62181

INTERNATIONAL „CONTROL CENTER“ TRACTO

Opnieuw heeft International Harvester een grote stap voorwaarts gezet op het gebied van de ontwikkeling van landbouwtractoren. Met de nieuwe XL „Control Center“ tractorserie bewijst International Harvester nadrukkelijk haar voorsprong

Met deze XL „Control Center“ tractorserie biedt International Harvester de tractorbestuurder van vandaag uitzonderlijk veel meer, meer veiligheid, meer bedieningscomfort, meer uitzicht, meer plezier in zijn dagelijkse werkzaamheden. De veiligheidscabine is volledig geïnte-

De tractorbestuurder en zijn comfort
Als U plaats neemt op de tractorstoel dan ervaart U meteen wat International Harvester bedoelt met bestuurderscomfort:
● alle bedieningshandels onder handbereik,
● vlakke vloer.



op het gebied van „tractor carrosseriebouw“.

De bouwwijze van deze nieuwe International XL tractorcabine geeft een optimale veiligheid en grote stabiliteit. Het frame van deze XL cabines is opge-



bouwd uit profielstaal en geperste staalplaten. Ervaren van deskundigen op het gebied van carrosseriebouw hebben in combinatie met de moderne productietechnieken geleid tot een, wel doordachte constructie die de veiligheid van de tractorbestuurder continue garandeert. Deze cabine is gemonteerd op zware rubber blokken zodat trillingen maximaal worden gedempt. Bovendien zijn de beide voorste rubberblokken schuin (onder een hoek van 30°) geplaatst, deze zg. 3-punts ophanging geeft in de praktijk een veel betere afdemping dan de tot nu toe gebruikelijke cabinemontages.

greed in het totale tractorconcept en vormt dan ook niet alleen qua stijl maar vooral qua opbouw één logisch geheel met de tractor. De veiligheidscabine heeft twee grote toegangsdeuren, zodat van beide kanten in, of uit, de tractor gestapt kan worden. De toegangsdeuren, welke aan de achterzijde door twee zware scharnieren worden gedragen slaan ver open (55°) zodat een „direkte“ instap zonder „draaien of wringen“ mogelijk is. Dankzij een vergrendelweerstand in de beide deurcilinders vallen de toegangsdeuren, indien ze gesloten worden, uit eigener beweging in het deurslot.

Zoals U op de afbeelding hieronder duidelijk kunt waarnemen worden de beide deuren van deze IH veiligheidscabine op 2 plaatsen n.l. midden en boven, vergrendeld, een extra veiligheid, voor U en Uw medewerkers!



- hangende pedalen,
 - duidelijk en snel afleesbaar instrumentenpaneel,
 - optimaal uitzicht,
 - krachtige verwarmings/ventilatie installatie,
 - laag geluidsniveau (vanaf 79 dBa,)
 - moderne tractorstoel.
- Deze tractorstoel, waarin U vele uren per dag doorbrengt, is zodanig geconstrueerd dat U diverse mogelijkheden heeft om een comfortabele zitpositie te realiseren. *Deze mogelijkheden zijn o. a.:
- horizontale/verticale verstelling
 - instelbaar op gewicht van tractorbestuurder
 - instelbare lendesteunen
- De kabine is aan de binnenzijde voorzien van een dikke, geluiddempende vinylbekleding, deze bekleding is zeer sterk en goed te reinigen.

De moderne transmissie garandeert een zinvol gebruik van het motorvermogen.

De 16+8* transmissie in de 955 XL en 1055 XL tractoren als ook de 20+9 transmissie in de 1255 XL en 1455 XL tractoren hebben een logische snelhedenopbouw. Transportwerkzaamheden (standaard 30km transmissie), aftakaswerk of grondbewerking, voor ieder werk biedt IH meerdere, snel te kiezen, werkmethode. Dat betekent voor U optimale motorbenutting, gemakkelijker werken, economisch werken!

De veel gebruikte schakelhandels van de transmissie, groepen en vertraging zijn rechts van de bestuurder geplaatst. Eveneens zijn hier de bedieningshandels voor de hefinrichting, diepte- en postieregeling alsmede de dubbelwerkende regenventielen (4 positie ventielen) op „hoogte“ onder handbereik gemonteerd. De aftakas met de genormaliseerde



toerentallen 540 en 1000 is onder belasting, dus tijdens het werk, in- en uitschakelbaar!

Eveneens is de IH 1455 XL tractor uitgerust met de International „Hydro-Power“. Deze transmissie-uitvoering is als extra te leveren op de IH 1255 XL tractorserie.

Een groot glasoppervlak (veiligheidsglas) geeft een uitstekend zicht naar alle kanten. Dit maakt een optimale controle op werktuigen en machines mogelijk, het „spijlloze“ gebogen achterraam geeft een vrij zicht van 180°!



Alle vierwiel aangedreven XL tractoren hebben als standaard een zelschakelend differentieelslot in de aangedreven vooras, dit geeft U onder zware omstandigheden meer trekkracht en derhalve een beter rendement van het motorvermogen. De IH 1255 en 1455 XL tractoren worden standaard geleverd met een onder belasting schakelbaar differentieelgrendel. Dit betekent geen onderbreking van de krachtoverbrenging naar de wielen bij het inschakelen van de differentieelgrendel.



De hefinrichtingen van de IH-tractoren staan bekend om hun grote hefvermogen en hun nauwkeurige werking.

Ook in de XL tractorenserie is nauwkeurigheid, snelle reactie en groot hefvermogen (tot 6000 kg in de 1255 XL en 1455 XL) een waarborg voor vlot en optimaal werken. Het spreekt voor zich dat via de onderste hefarmen de regelhydrauliek van de positie/trekkrachtregeling wordt gecommandeerd.

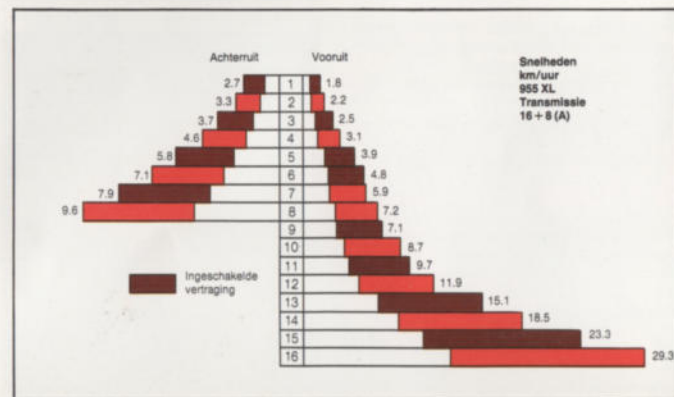
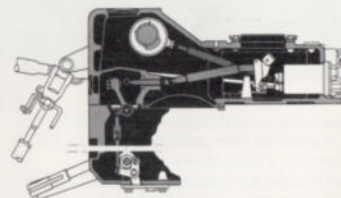

INTERNATIONAL. Nieuwe ontwikkelingen op tractorgebied

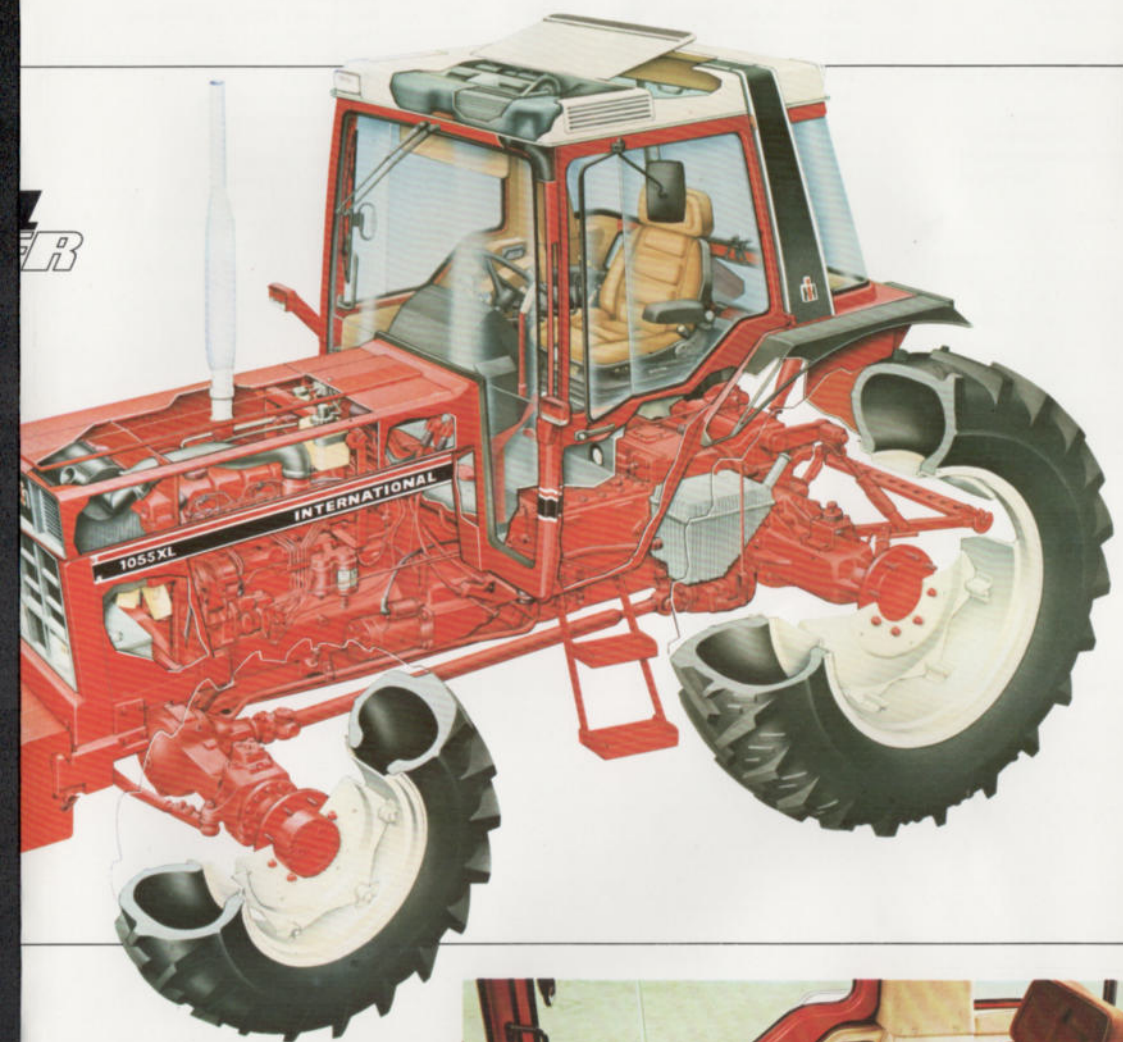

Het lage geluidsniveau, de uitstekende ventilatiemogelijkheden en regelbare temperatuur garanderen een aangenaam werkklimaat in deze XL tractorcabine. Een ruim zicht op het werk in combinatie met een uitstekende verlichting geven ook 's avonds alle mogelijke voordelen van een moderne tractor. De als standaard gemonteerde vier extra halogeen schijnwerpers, gemonteerd in het dak van de XL tractorcabine geven een zee van licht, bovendien zijn de 2 rechts gemonteerde schijnwerpers vanuit de cabine verstelbaar, ook dit is bedieningscomfort.



Werkklimaat in de tractorcabine

Bij het ontwerpen van het XL Control Center hebben de hiervoor verantwoordelijke mensen een ruime aandacht geschonken aan die zaken die het werkklimaat in de cabine kunnen beïnvloeden.

Het resultaat hiervan vindt U, tot in detail, terug in deze cabine.

Een optimale klimaatbeheersing in de cabine is mogelijk zonder dat allerlei ramen, of deuren, worden opengezet. Het zou ook niet logisch zijn om in een geluidsarme cabine bijvoorbeeld een



voorruit te openen aangezien dan de „vervulde“ niet gefilterde lucht, motorlawaai, uitlaatgassen en motorstralingswarmte direct in de cabine komen! (en dat was nu net wat U wilde voorkomen!)

De licht gebogen voorruit van zacht getint warmtewerend veiligheidsglas is met een speciale elastische kunststoflijm in de sponning van het cabineframe bevestigd. Deze bevestigingstechniek, die nieuw is in de huidige tractorcabine bouw, is voor het eerst toegepast in de International XL Control Center tractorenserie.

Dankzij deze moderne bevestigingsmethode blijft de voorruit, ook na vele jaren, strak in het cabine-frame bevestigd. Lekkage van vocht, stof of geluid is dus niet mogelijk, ook hier opnieuw een voorbeeld van de enorme vooruitgang in cabinebouw.

De standaard gemonteerde luchtverversings-/verwarmingsinstallatie vormt een



XL TRACTOR MET RADIO EN/OF STEREO BANDRECORDER IS ALS EXTRA LEVERBAAR.

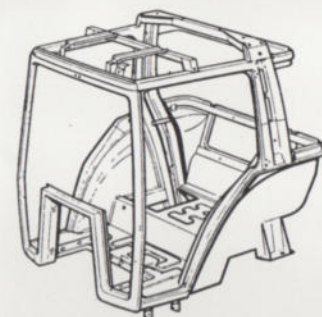

bepalende factor in het werkklimaat in de cabine. De ventilatie welke in 3 standen instelbaar is zuigt frisse lucht links en rechts van de cabine van buiten aan. Deze lucht wordt vanzelfsprekend via een fijn filter gereinigd van stofdeeltjes etc. Ook kan de lucht vanuit de cabine worden aangezogen, gefilterd en via het „intern-circulatie“-systeem teruggeblazen worden.

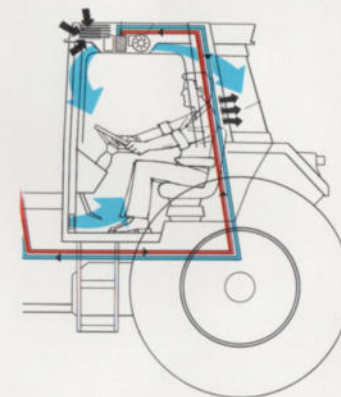

airconditioning. In bovenstaande afbeelding wordt duidelijk weergegeven op welke wijze de airconditioning werkt en welke, reeds als standaard geplaatste uitstroom-openingen, hierin ten dienste staan.